

## ❖ 炭酸水を飲む

炭酸ガスカートリッジ、炭酸シェイカーは別売品です。  
詳しくは、キララオフィシャルサイト（[www.kirala.jp](http://www.kirala.jp)）をご覧ください。

### 炭酸ガスカートリッジを取り付ける

炭酸ガスカートリッジを取り付ける際は、P.6の「炭酸ガスカートリッジについてのご注意」をお読みのうえ、取り付けてください。



警告

事故やケガ、破損の原因となりますので、以下の注意事項をお守りください。

- キララ専用の炭酸ガスカートリッジ以外は使用しない。
- 炭酸ガスカートリッジを床などに落とさない。
- お子様やペットに炭酸ガスカートリッジを触らせない。
- 無理な力を加えない。

1. ガス取付口カバーの上部中央を押ししてロックを解除し (①)、下部のフックを外してカバーを取り外す (②)。

カバー上部中央をしっかりと押さないと、左右いずれかのロックのみが外れ、うまく開かないことがあります。その場合は、もう一度カバー上部中央をしっかりと押してください。

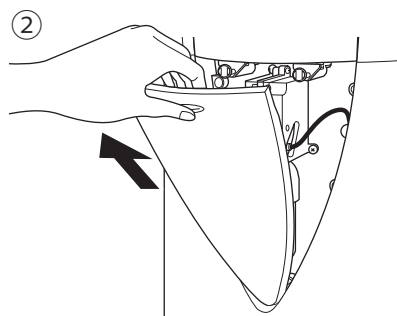
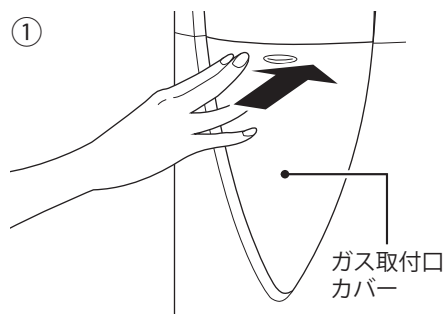

2. ガス取付口を斜めに引き上げる。

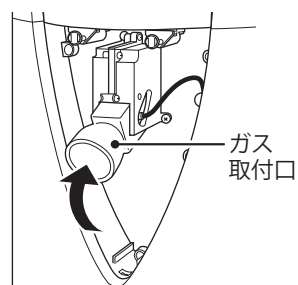

### 3. 炭酸ガスカートリッジの先端をガス取付口に挿入する。



警告

滑り止めの付いた軍手やゴム手袋などを使用し、素手や濡れた手では触れない。(事故やケガ、破損の原因)

炭酸ガスカートリッジの先端に異物(毛やほこりなど)が付着しているとガス漏れの原因になります。取り付けの前に先端を布などで拭いて取り除いてください。また、ガス取付口に異物が付着していると取り付けできなくなりますので、取り除いてください。

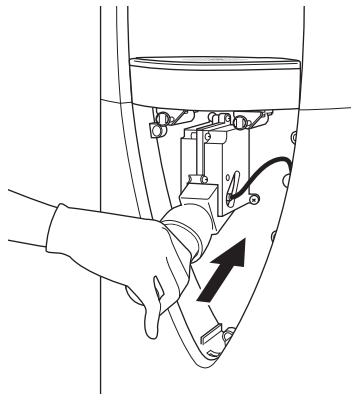

### 4. 炭酸ガスカートリッジを矢印の方向に回し ①、ねじ込む ②。

突き当たったような抵抗感が出た後、握り直し、力を入れてそれ以上回らなくなるまで素速くねじ込んでください。



警告

- ・ねじ込んでいる途中でゆるめない。(ガス漏れの原因)
- ・ガスが少量噴射しても取り付けを中断せず、そのまま一気にねじ込む。(中断するとガスが噴出し、ケガ・故障の原因)

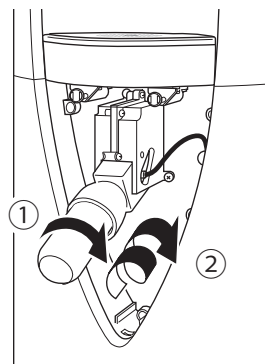

取り付け後に炭酸ガスが漏れる音がしている場合は、カートリッジを締め直してください。締め直すことができない場合は、換気をして音がしなくなるのを確認してから取り外してください。

### 5. ガス取付口を元の位置に倒す。



注意

金具などに手を挟まないように注意する。(ケガの原因)

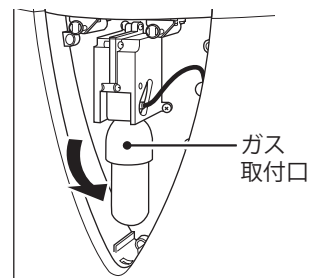
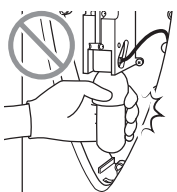

### 6. ガス取付口カバー下部のフックを引っ掛けて ① から、上部を閉めてカバーを取り付ける ②。

カバー上部中央をしっかり押さないと、左右いずれかのロックのみがかかり、うまく閉まらないことがあります。その場合は、カバー内部のマグネット(2箇所)を押し込み、奥に引っ込めてから、カバーを取り付けてください。

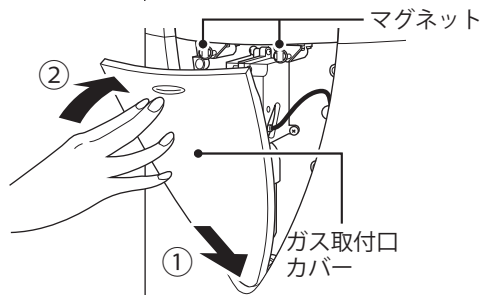

## 炭酸水を作る

サーバーから注いだ水に炭酸ガスを注入して、炭酸水を作ることができます。

1本の炭酸ガスカートリッジで炭酸シェイカー約30回分の炭酸水が作れます。

炭酸水を作るときは、P.5の「炭酸シェイカーについてのご注意」をお読みのうえ、炭酸シェイカーを使用してください。

事故やケガ、破損の原因となりますので、以下の注意事項をお守りください。



注意

- 炭酸シェイカーに記載されている使用期限（使用開始から2年）を必ず守る。
- 接続方法を守って、炭酸シェイカーを炭酸コネクターへ正しく接続する。
- キララ専用の炭酸シェイカーを必ず使用する。
- サーバーの冷水以外（サーバーの温水や水道水、その他飲料）で炭酸水を作らない。

### 1. 炭酸シェイカーのキャップを取り外す。

初めて使用する場合は、炭酸シェイカーを水道水で軽くすすいでからご使用ください。

### 2. 炭酸シェイカーにサーバーから冷水を入れる。

- 炭酸シェイカーのml表示を目安にして、炭酸水を作りたい量まで冷水を入れてください。
- 冷水の量はFULLラインが上限です。

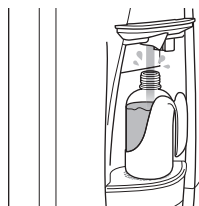

### 3. 炭酸シェイカーのキャップを、回らなくなるまでしっかりと閉める。

### 4. 炭酸シェイカーをサーバー本体のガイド部に押し付け(①)、カチッと音がするまで上に引き上げて(②)炭酸コネクターにセットする。

炭酸シェイカーが炭酸コネクターにセットしにくくなった場合、付属の炭酸コネクター用メンテナンスキットをご使用ください。(P.27)

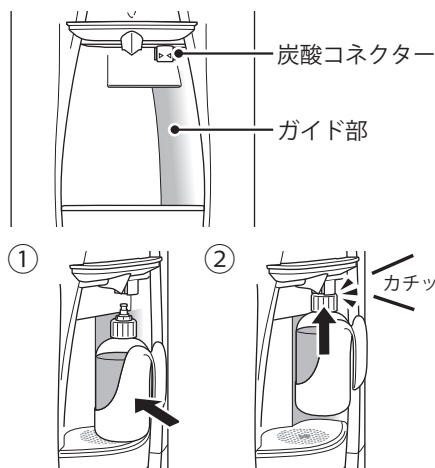

### 5. ロック解除ボタンを押し続ける(約3秒)。

ロックが解除されてロック解除ランプが消灯し、冷水/温水/炭酸ランプが点灯します。約10秒経過するとロック解除ランプが点灯し、ロック状態に戻ります。

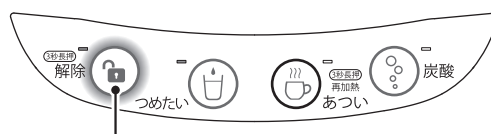

ロック解除ボタン

## 6. 炭酸ボタンを、炭酸の気泡がでなくなるまで押し続ける。

気泡がでなくなるまでの時間は、冷水の量によって異なります。  
FULL ラインまで冷水を入れている場合、約7秒で炭酸の気泡がでなくなります。

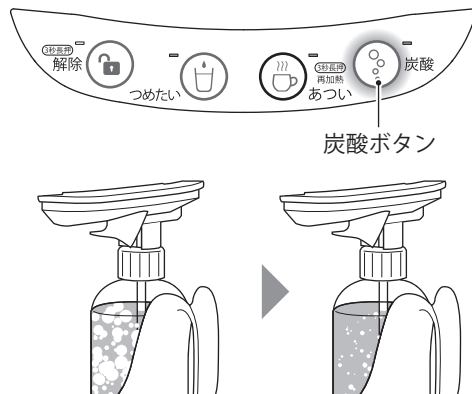

## 7. 炭酸コネクター両脇にある水色のリリーススイッチを押して、炭酸シェイカーを取り外す。

ガス圧により炭酸シェイカーが勢いよく外れることがあります。取り外すときは、ハンドルをしっかりと持ってください。

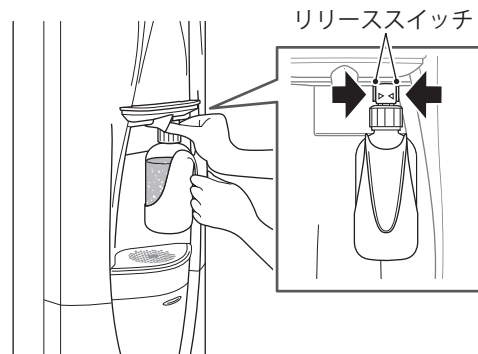

## 8. 炭酸シェイカーをしっかり持って10回程度振り、炭酸をよく混ぜる。

炭酸シェイカーを振る回数で、炭酸量を調整できます。  
たくさん振るほど（20回程度）、より強い炭酸水になります。少なめに振ると（2、3回程度）、微炭酸になります。



注意

炭酸水を作るときは、ハンドルを持って振らない。（事故やケガ、破損の原因）  
ハンドルが外れることがあります。

## 9. 炭酸シェイカーのキャップをゆっくり開け、コップなど他の容器に炭酸水を注ぐ。

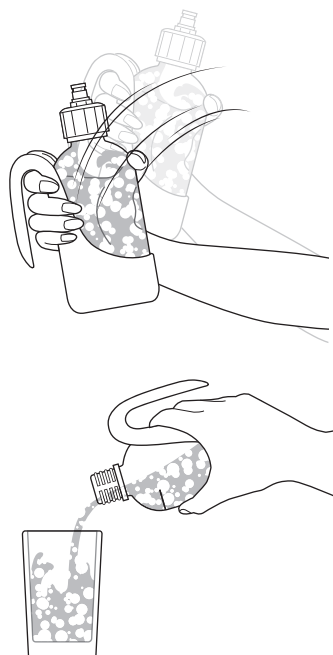

これで炭酸水の完成です。できあがった炭酸水をお楽しみください。